

## Temat: Bezpieczne zabawy z psem

- Zbieraj sylaby skacząc po polach, tak jak pokazuje strzałka.  
Zebrane sylaby połącz w wyrazy i utwórz hasło, które jest tematem zajęć. Zapisz to zdanie.

BEZ	ZE	PIE	ZWIE	CZNE
.				RZĘ
WY	MI	BA	TA	ZA



---



---



---

- Skorzystaj z tabeli i rozkoduj zaszyfrowane wyrazy. Zapisz wyraz pod jego kodem.

	1	2	3	4
A	NIE	NA	PO	U
B	ZWIE	WAR	RZĘ	ZJE
C	SZY	STA	CZE	WIO
D	NE	ŻO	SIERŚĆ	TA

A3 C2 C4 D1    A4 C1

---



---



---



---

B2 C3 A1

B4 D2 A2    D3

---



---



---



---

- Porozmawiajcie z czym kojarzą się wam rozkodowane sygnały.
- Niewykorzystane z tabeli sylaby czytane kolejno utworzą hasło.

- Wykreśl z tabeli wszystkie podane rasy psów.  
Pozostałe litery czytane kolejno utworzą hasło. Zapisz je.

W	P	T	E	R	R	I	E	R	R
Y	S	P	A	N	I	E	L	Z	Y
Ż	J	M	C	H	A	R	T	I	J
E	P	O	H	U	S	K	Y	Z	Y
Ł	C	M	O	P	S	J	Ę	Ż	Ó
Ł	W	B	O	K	S	E	R	I	A

MOPS  
WYŻEŁ  
CHART  
TERRIER

SPANIEL  
HUSKY  
BOKSER

---



---



---

Temat: **Bezpieczne zabawy z psem**

1. Rozwiąż rebus.



PRAWY



JKA

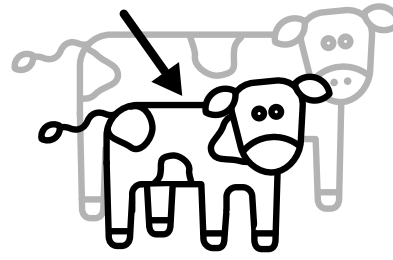

Ę

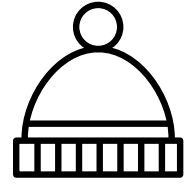

AP = ŁOWIE

❓ W jaki sposób pies pomaga człowiekowi? Porozmawiajcie w grupie.

2. Wykreśl powtarzający się wyraz PIES i zapisz otrzymane zdanie.

**GDYPIESWIPIESDZISZPIESAGREPIESSYWPIESNEGOPIESPSANIEPIESWY  
PIESKOPIESNUJPIESGWAŁPIESTOPIESWNYCHPIESRUPIESCHÓW**

❓ Jak zachowasz się gdy zobaczysz agresywnego psa?

3. Pokoloruj pola z liczbami większymi niż 5 i odczytaj hasło.

1	1	1	9	1	1	1	2	9	3	1	3	1	1	1	2	1	2	1	1	2
2	1	1	1	1	2	1	2	1	2	3	3	3	3	3	1	1	2	3	1	2
4	6	7	9	6	4	3	7	7	3	4	6	4	4	1	3	6	1	4	1	6
1	1	1	1	6	1	9	1	2	6	2	6	2	2	3	4	6	3	2	3	6
2	2	1	6	1	2	9	1	2	6	1	6	3	7	4	2	6	4	4	4	6
4	4	7	3	2	4	9	1	2	6	3	6	7	3	2	1	6	2	7	2	6
1	6	3	0	4	1	9	1	2	6	4	9	4	4	4	3	9	4	7	4	9
2	6	8	8	9	2	3	7	7	3	2	9	9	9	9	4	4	7	4	7	4
4	0	3	3	3	4	1	2	1	2	1	2	1	2	1	2	1	2	1	2	1

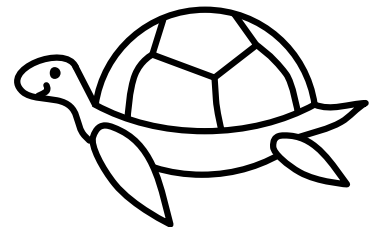

❓ Co należy zrobić w przypadku ataku psa?

## Temat: Bezpieczne zabawy z psem

1. Wpisz w kratki odpowiednie liczby, a następnie uporządkuj je od najmniejszej do największej. Odczytaj hasło.

$$12+5= \begin{array}{|c|c|} \hline \square & \square \\ \hline \square & \square \\ \hline \end{array} \text{ J} \quad 18-5= \begin{array}{|c|c|} \hline \square & \square \\ \hline \square & \square \\ \hline \end{array} \text{ T} \quad 9+2= \begin{array}{|c|c|} \hline \square & \square \\ \hline \square & \square \\ \hline \end{array} \text{ P} \quad 10-5= \begin{array}{|c|c|} \hline \square & \square \\ \hline \square & \square \\ \hline \end{array} \text{ Z}$$

$$5+7= \begin{array}{|c|c|} \hline \square & \square \\ \hline \square & \square \\ \hline \end{array} \text{ Y} \quad 15-9= \begin{array}{|c|c|} \hline \square & \square \\ \hline \square & \square \\ \hline \end{array} \text{ A} \quad 7+8= \begin{array}{|c|c|} \hline \square & \square \\ \hline \square & \square \\ \hline \end{array} \text{ A}$$

Liczba									
Litera									

---



---



---

właściciela!

- ❓ W jakiej sytuacji musisz zapytać właściciela psa o zgodę?

2. Znajdź 8 szczegółów różniących dwa rysunki. Zaznacz różnice na prawym obrazku, a lewy obrazek pokoloruj.

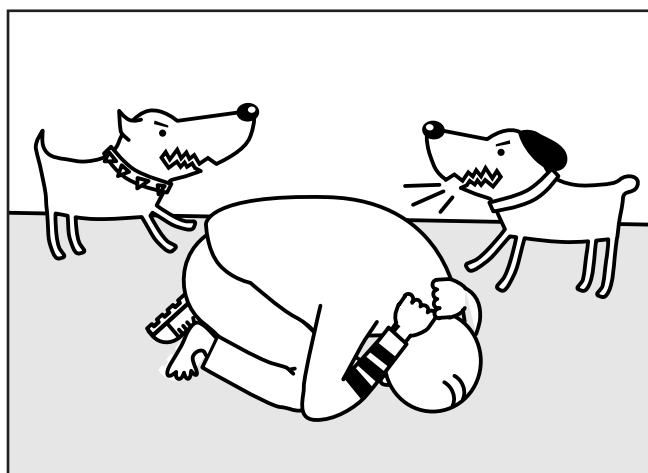
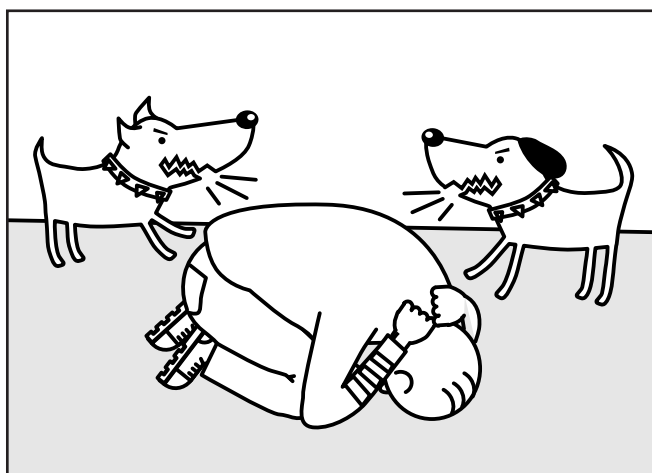

3. Ułóż zdanie z rozsypanki wyrazowej i je zapisz.

plecami      odwracaj      Nie      się      psa.      do

---



---



---

## Temat: Niewybuchy i niewypały

1. Wpisz litery we właściwe okienka i odczytaj wyrazy. Ponumerowane pola utworzą hasło.

O	P	I	C	S	I	K	O	M	B	Y	B	
↘	↘	↓	↘				↘	↘	↘			
□	□	6	2	□	□	□	5	□	□	□	4	
A	G	R	N	A	Y	T	A	N	B	J	O	E
↘	↘	↓	↓	↘			↘	↓	↘	↓		
□	□	□	□	□	□	7	1	□	□	□	□	3

□	1	□	2	□	3	W	□	4	□	5	U	□	6	H	□	7
---	---	---	---	---	---	---	---	---	---	---	---	---	---	---	---	---

2. Dopasuj elementy układanki w taki sposób, aby powstało zdanie. Zapisz je.

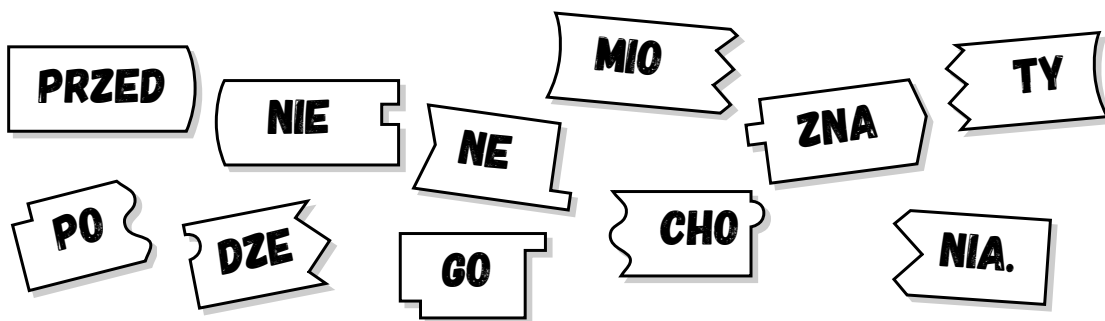

---



---



---

3. Przeczytaj uważnie zdania i wykreśl niepotrzebne wyrazy.

Gdy znajdziesz niewybuch zadzwoń na straż pożarną do kolegi. Wybierz numer 998 991. Przedmioty niebezpieczne to także kwasy, zawartość gaśnic, soki. Niezachowanie środków bezpieczeństwa niebezpieczeństwa grozi kalectwem zdrowiem.

Numer straży pożarnej to

□	□	□
---	---	---

## Temat: Wędrówki po górach

1. Przeczytaj zdania i oceń czy są prawdziwe **TAK**, czy nieprawdziwe **NIE**. Zaznacz sylabę lub literę po odpowiedniej stronie i zapisz hasło.

TAK		NIE
BEZ	Wędrówki po górach to dobry pomysł na spędzenie czasu wolnego.	W
RACH	W góry wychodź zawsze sam.	PIE
PIE	Pamiętaj o niewygodnych butach i przemakalnej kurtce.	CZNIE
W	Weź ze sobą telefon komórkowy.	BEZ
GÓ	Zabierz ze sobą jedzenie i picie.	DOL
CZNIE	Pogoda w górach zmienia się rzadko.	RACH

2. Przeczytaj uważniej informacje i dobierz rodzaj szlaku pieszego do jego koloru.

Szlak główny jest zawsze oznaczony kolorem czerwonym i jest poprowadzony przez najciekawsze miejsca danego regionu. Kolor czarny nie oznacza szlaku dalekobieżnego. Kolor żółty oznacza krótkie szlaki łącznikowe. Szlak zielony oznacza szlak doprowadzający do charakterystycznych miejsc. Kolor niebieski nie oznacza krótkiego szlaku dojściowego.

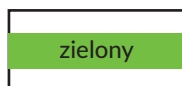
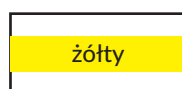
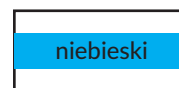
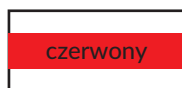

Kolor, którym oznaczony jest szlak nie ma związku z trudnością szlaku dla turysty pieszego, w przeciwieństwie do oznaczeń szlaków narciarskich – gdzie kolor określa stopień trudności trasy narciarskiej.

# Temat: Wędrówki po górach

1. Uzupełnij krzyżówkę nazwami przedmiotów niezbędnych podczas wędrówki po górach. Dla ułatwienia wpisane zostały już niektóre litery.

1						
2			4			
3		T				
4		N		3		
5	T				2	
6	1					K

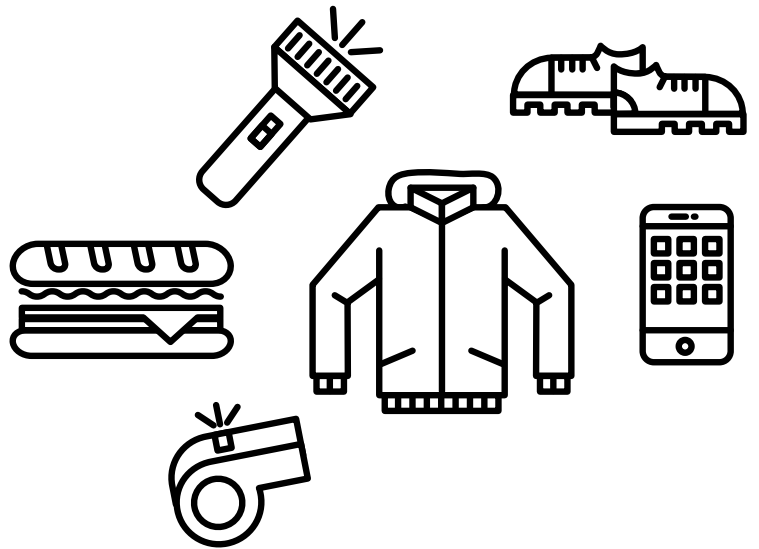

1	2	3	4
---	---	---	---

2. Uzupełnij zdania na temat wędrówki po górach wybranymi wyrazami z ramki.

góry   atmosferyczne   szybko   pobytu   górach

Pamiętaj, że w \_\_\_\_\_ pogoda i warunki \_\_\_\_\_

zменяją się bardzo \_\_\_\_\_ . Wyruszając w \_\_\_\_\_

pozostaw wiadomość w miejscu \_\_\_\_\_ dokąd idziesz.

3. Rozwiąż zagadkę.

**Jest to obiekt turystyczny  
zlokalizowany przy szlaku.  
Zapewnia nocleg i wyżywienie.**

--	--	--	--	--	--	--	--	--	--

Temat: **Zabawy nad wodą**

1. Uporządkuj sylaby w odpowiedniej kolejności, aby powstały wyrazy. Z wyrazów ułóż zdanie.

ba    Za    wy            dą    wo            pod            pie    ką    o

                                  nad            go.    do    słe    ro

---



---



---

2. Wpisz wyrazy związane z odpoczynkiem nad wodą w odpowiednie miejsca. Litery z szarych pól czytane kolejno utworzą hasło.

NAMIOT   SKAKANKA   GRABKI   CZAPKA   ŁOPATKA  
PARAWAN   ŻAGŁÓWKA   NIEBO

								A							A			
	A									I								A
	A														E			

---



---



---

3. Do podanych wyrazów utwórz wyrazy o znaczeniu przeciwnym. Następnie uzupełnij zdanie odpowiednimi wyrazami.

dobrze- \_\_\_\_\_  
 \_\_\_\_\_  
 \_\_\_\_\_

ciepło- \_\_\_\_\_  
 \_\_\_\_\_  
 \_\_\_\_\_

mocny- \_\_\_\_\_  
 \_\_\_\_\_  
 \_\_\_\_\_

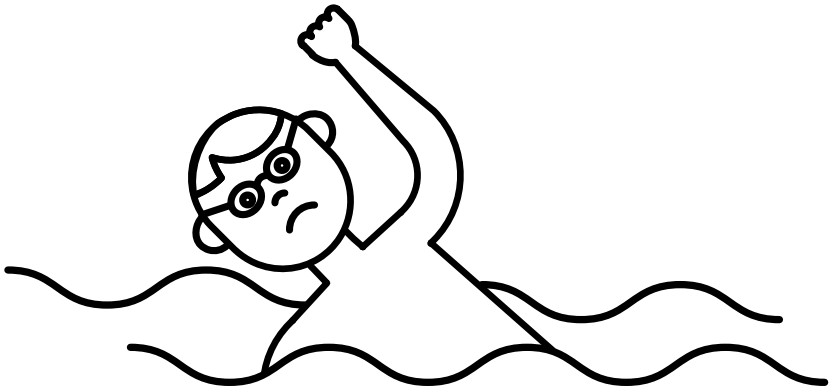

Gdy pływając w wodzie poczujesz się \_\_\_\_\_ , zrobi ci się \_\_\_\_\_

lub \_\_\_\_\_ natychmiast wyjdź z wody.

# Temat: Zabawy nad wodą

1. Ratownicy wodni wykorzystują wiele akcesoriów. Nazwij je i podpisz.

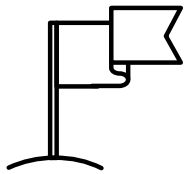

--	--	--	--	--	--	--	--	--	--

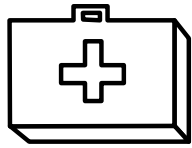

	3								
--	---	--	--	--	--	--	--	--	--



		4							
--	--	---	--	--	--	--	--	--	--

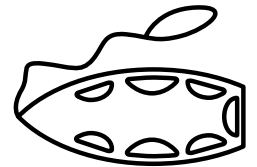

		2		
--	--	---	--	--

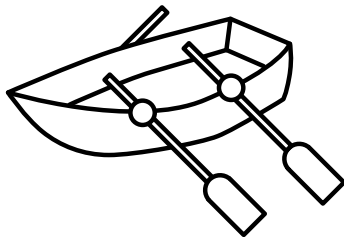

					1									
--	--	--	--	--	---	--	--	--	--	--	--	--	--	--

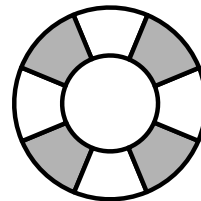

--	--	--	--	--	--	--	--	--	--	--	--	--	--	--

Rozwiń skrót

1	2	3	4
---	---	---	---

---



---



---

2. Pokoloruj ramki z miejscami w których kąpiel i nurkowanie jest zabronione. Zaznaczone litery w wybranych ramach czytane kolejno utworzą hasło.

OKOLICE MOSTÓW

BASEN

ZAPORY

AQUA PARK

PORT

STRZEŻONE KĄPIELISKO

SADZAWKA

---



---



---

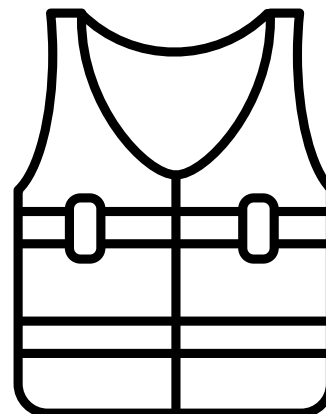



Temat: **Uwaga na fajerwerki**



1. Wykorzystując podpowiedzi rozszyfruj wyraz. Zwróć uwagę na położenie liter i kropek.

A	B	C	D	E	F
G	H	I	J	K	L
M	N	O	P	R	S

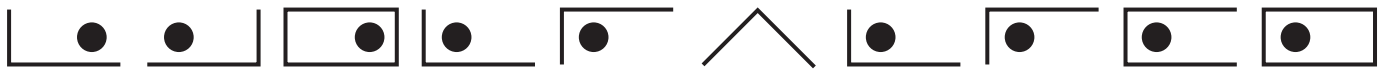
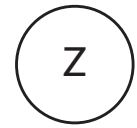
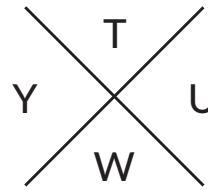



---



---

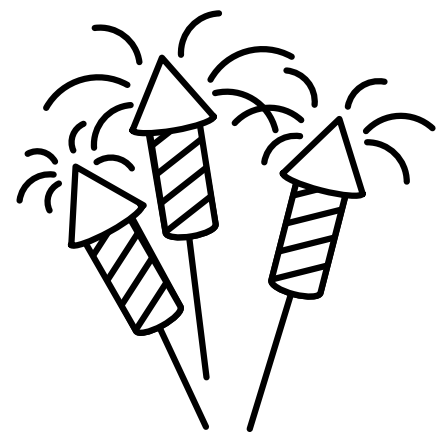

---



2. Oddziel posklejane ze sobą wyrazy i zapisz je w taki sposób, aby utworzyły radę.

**KUPOWAĆ I ODPAŁAĆ PETARDY MOŻE TYLKO OSOBA DOROSŁA**

---



---



---

3. Jak należy obchodzić się z petardami. Odszukaj prawidłowe zdania i zaznacz sylaby. Z zaznaczonych sylab ułóż hasło.

Petardy zawsze odpala dziecko.	<b>Bez</b>
Petard nie wolno odpalać z ręki.	<b>Bądź</b>
Nie podchodzimy do petard, które nie wybuchły.	<b>świa</b>
Petardy zapalamy wrzucając do ogniska.	<b>pie</b>
Nie narażamy zwierząt na huk wystrzałów.	<b>do</b>
Petard nie odpalamy na balkonie.	<b>my</b>

---



---



---

**niebezpieczeństwa.**

Temat: **Uwaga na fajerwerki**

1. Wyrazy zostały zapisane wspak. Przeczytaj je od końca i napisz hasło.

**CAJALAPDO Z MYŁSOROD IKREWREJAF  
JATYZCEZRP ĘJCKURTSNI**

---

---

---

2. Wpisz w kratki odpowiednie liczby, a następnie uporządkuj je w kolejności od największej do najmniejszej.

$23+5=$ 

	E
--	---

 $25-6=$ 

	R
--	---

 $24+5=$ 

	P
--	---

 $19+2=$ 

	A
--	---

$23-7=$ 

	D
--	---

 $18+4=$ 

	T
--	---

 $25-7=$ 

	Y
--	---

Liczba							
Litera							

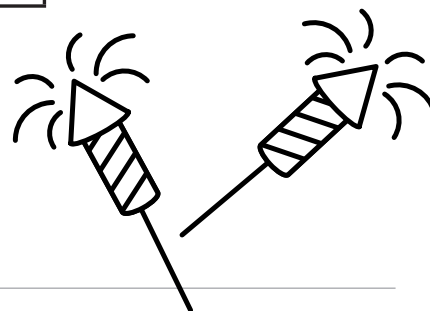

Ułóż zdanie z rozszyfrowanym wyrazem.

---

---

---

3. Odkryj zasadę, według której zostały zapisane numery pod gwiazdami i uzupełnij je. Utwórz wyrazy z sylab odczytanych zgodnie z ich kolejnością i połącz je w zdanie.

7	3					5	1
WER	ŻAJ	NA	KI	WA	JER	FA	U

---

---

---

## Temat: **Fałszywe alarmy**

Czy wiesz w jakiej sytuacji należy powiadomić policję, straż pożarną lub pogotowie ratunkowe? Sprawdź się w quizie.

1. **Mama zapomniała włożyć ci śniadania do plecaka i jesteś bardzo głodny.**
  - a) powiadamiam policję, straż pożarną lub pogotowie ratunkowe
  - b) informuję osobę dorosłą
  - c) próbuję sam rozwiązać problem
2. **Twój kolega wyrócił się podczas lekcji wychowania fizycznego.**
  - a) powiadamiam policję, straż pożarną lub pogotowie ratunkowe
  - b) informuję osobę dorosłą
  - c) próbuję sam rozwiązać problem
3. **Jesteś sam w domu i twoja mama zasłała.**
  - a) powiadamiam policję, straż pożarną lub pogotowie ratunkowe
  - b) informuję osobę dorosłą
  - c) próbuję sam rozwiązać problem
4. **Twoja koleżanka nie chce Ci oddać gry, którą od Ciebie pożyczyła.**
  - a) powiadamiam policję, straż pożarną lub pogotowie ratunkowe
  - b) informuję osobę dorosłą
  - c) próbuję sam rozwiązać problem
5. **Wracasz ze szkoły i jesteś świadkiem wypadku drogowego.**
  - a) powiadamiam policję, straż pożarną lub pogotowie ratunkowe
  - b) informuję osobę dorosłą
  - c) próbuję sam rozwiązać problem
6. **Twoja starsza sąsiadka nie ma siły na wniesienie torby z zakupami.**
  - a) powiadamiam policję, straż pożarną lub pogotowie ratunkowe
  - b) informuję osobę dorosłą
  - c) próbuję sam rozwiązać problem
7. **Schodzisz z tatą do piwnicy i okazuje się, że twój rower został skradziony.**
  - a) powiadamiam policję, straż pożarną lub pogotowie ratunkowe
  - b) informuję osobę dorosłą
  - c) próbuję sam rozwiązać problem
8. **Zgubiłeś się w centrum handlowym.**
  - a) powiadamiam policję, straż pożarną lub pogotowie ratunkowe
  - b) informuję osobę dorosłą
  - c) próbuję sam rozwiązać problem

Sprawdź swoje odpowiedzi. Za każdą poprawną odpowiedź otrzymujesz **1 punkt**.

**8 punktów** – Świetnie! Wiesz w jakich sytuacjach należy powiadomić policję, straż pożarną lub pogotowie ratunkowe.

**6-7 punktów** – Dobrze! Przeważnie wiesz, kiedy należy powiadomić policję, straż pożarną lub pogotowie ratunkowe. Jeżeli masz wątpliwości zapytaj osobę dorosłą.

**0-5 punktów** – Porozmawiaj z dorosłymi w jakich sytuacjach należy powiadomić policję, straż pożarną lub pogotowie ratunkowe.

- |            |            |
|------------|------------|
| 8. B       | 4. B lub C |
| 7. A       | 3. A       |
| 6. C       | 2. B       |
| 5. A lub B | 1. B lub C |

# Temat: Fałszywe alarmy

1. Przeczytaj uważnie zdania i określ czy poniższe informacje należy podać dzwoniąc na numery alarmowe. Zaznacz wyraz TAK lub NIE.

imię i nazwisko		numer buta		adres		numer telefonu		opis zdarzenia		model telefonu	
TAK	◇	TAK	♠	TAK	♥	TAK	☀	TAK	🎵	TAK	▽
NIE	♣	NIE	●	NIE	□	NIE	★	NIE	+	NIE	😊

W tabeli pokoloruj te symbole, które znajdują się przy zaznaczonych odpowiedziach.

♣	♠	□	□	□	▽	♣	♣	♣	♣	♣	♣	♣	♣	♣	♠	♠	+	□	□	
+	♣	□	□	□	♣	+	★	★	★	♠	♠	+	+	+	♠	♠	♣	□	□	
+	♣	♣	▽	♣	♣	★	★	★	★	♠	♠	+	+	+	♠	♠	♣	□	□	
★	♣	+	♣	◇	♣	★	▽	▽	◇	♠	♠	+	●	●	●	+	♣	□	□	
★	♣	+	♥	◇	♣	★	▽	●	◇	♠	♠	●	□	□	+	●	♣	□	□	
★	♣	♥	▽	◇	♣	★	☀	▽	◇	♠	♠	●	□	□	+	♥	♣	□	□	
★	♣	♠	♠	◇	♣	★	+	▽	◇	♠	♠	★	□	□	+	♥	♣	□	□	
★	♣	♠	♠	◇	♣	★	+	▽	◇	♠	♠	★	□	□	+	♥	♣	□	□	
★	♣	♠	♠	◇	♣	★	+	▽	●	♠	♠	★	□	□	+	♥	♣	□	□	
★	♣	♠	♠	◇	♣	★	+	▽	●	♠	♠	★	□	□	☀	▽	♣	★	★	
★	♣	□	□	◇	♣	▽	+	▽	♥	♠	♠	★	▽	☀	▽	▽	♣	★	★	
★	♣	□	□	●	♣	▽	+	▽	☀	♠	♠	★	☀	▽	▽	▽	♣	★	★	
★	♣	□	□	☀	♣	▽	+	▽	☀	♠	♠	☀	🎵	🎵	😊	😊	♣	★	★	
★	♣	□	□	●	♣	♠	♠	♠	♠	♠	♠	♠	♠	♠	♠	♠	♣	★	★	
♠	♠	♠	♠	♠	♣	♣	♣	♣	♣	♣	♣	♣	♣	♣	♣	♣	♣	♣	♣	▽

2. Wpisz w okienka odpowiednie liczby. Co oznaczają podane numery?

$2 + \square = 11$   
 $6 + \square = 15$   
 $9 - \square = 2$

$\square + 1 = 10$   
 $\square + 3 = 12$   
 $\square + 7 = 15$

$5 + \square = 6$   
 $9 - \square = 8$   
 $9 - \square = 7$

$\square - 9 = 0$   
 $\square + 9 = 18$   
 $\square + 0 = 9$

# Temat: Bezpieczne uprawianie sportów zimowych

1. Zaznacz właściwe odpowiedzi. Litery przy prawidłowych odpowiedziach czytane kolejno utworzą hasło.

Na sankach nie można jeździć:

- K W pobliżu drogi     
  M Na osiedlowych górkach     
  Z W lesie

Na łyżwach można jeździć:

- U Na płytkich zamrzniętych jeziorach     
  A Na lodowiskach     
  Y Na zamrzniętej rzece

Na snowboardzie można jeździć:

- B W pobliżu mostów     
  S Na specjalnej trasie     
  W Na nieoznaczonym szlaku

Na nartach należy jeździć:

- I Na zamrzniętej trasie     
  E W pobliżu torowisk     
  K Na specjalnej trasie

\_\_\_\_\_

\_\_\_\_\_

\_\_\_\_\_

2. Policz litery w wyrazach i wpisz w puste miejsca. Utworzą one szyfr, który rozkodujesz za pomocą tabeli.

gogle	A	
kask	A	
rękawice	B	
kijki	B	
kurtka	C	

	A	B	C
4	PIECZ	NAR	SAN
5	BEZ	ZI	HO
6	WY	KI	MA
7	TY	BOARD	ŁYŻ
8	SNOW	NA	KEJ

\_\_\_\_\_

\_\_\_\_\_

\_\_\_\_\_

🔍 Zobacz co udało się jeszcze zakodować: B4-A7, C7-A6, C4-B6, A8-B7, C5-C8

3. Rozwiąż rebus.

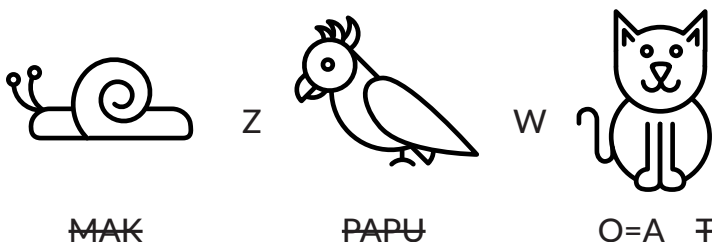

\_\_\_\_\_

\_\_\_\_\_

\_\_\_\_\_

Temat: **Bezpieczne uprawianie sportów zimowych**

1. Znajdź w każdej linijce jeden niepasujący wyraz. Otocz go pętlą. Sylaby w zaznaczonych wyrazach czytane kolejno utworzą hasło:

ZGODNY	JEDNAKOWY	SPORNY	IDENTYCZNY
NARTY	BASEN	CZEPEK	RĘCZNIK
CIEPŁO	ZIMNO	GORĄCO	UPALNIE
MORZE	GÓRY	HALA	STOK
WENTYL	RAKI	CZEKAN	LINA

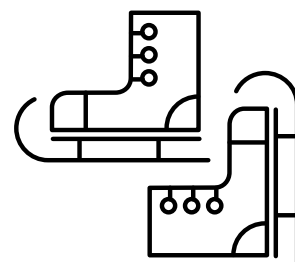

---



---



---

2. Z rozsypanki wyrazowo-obrazkowej ułóż zdanie i zapisz je.

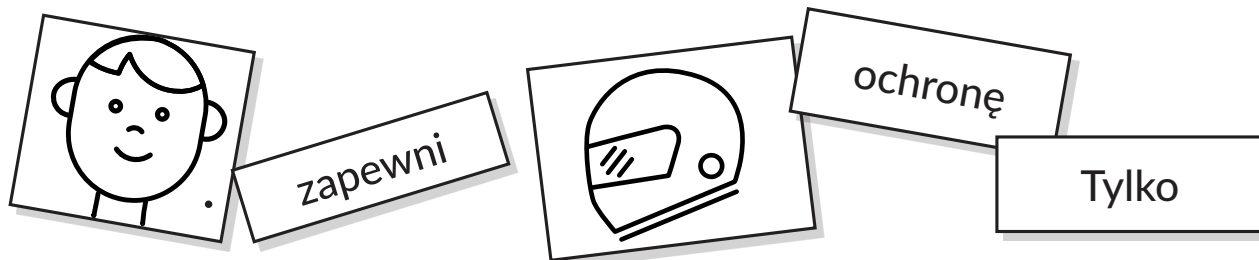

---



---



---

3. Utwórz wyrażenia.

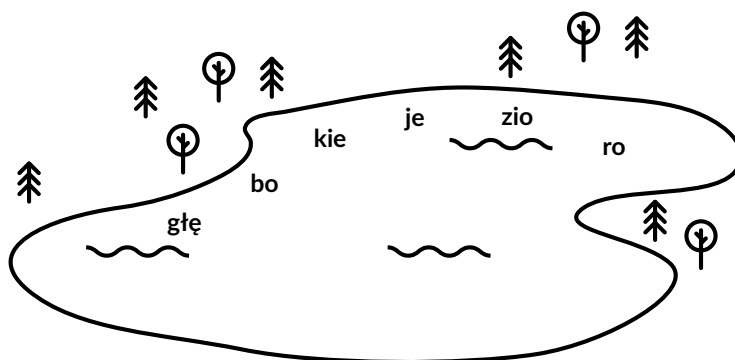
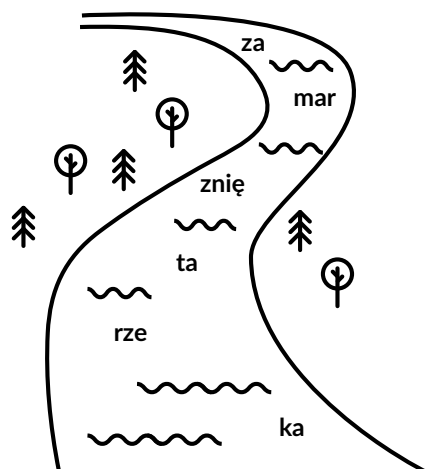

---



---



---

# Temat: Owady w naszym otoczeniu

1. Rozpoznaj owady i je podpisz. Następnie połącz nazwę owada z opisem.



---



---



---



---



---



---



---



---



---



Ich jad zawiera większą dawkę toksyn, niż jad pszczoł i os.  
Miejsce ukąszenia piecze i puchnie. Gdy ból mija skóra mocno swędzi. Jad zawiera substancje atakujące krew, mięśnie, toksyny rozkładające krwinki i uszkodzające nerki.

Po użądleniu trzeba natychmiast wyjąć żądło, gdyż wbite w skórę przez jakiś czas jeszcze wydziela jad. Należy zdezynfekować ranę i zastosować okłady, np. z sodą oczyszczoną.

Ich jad nie jest groźny dla człowieka, choć miejsce po ukąszeniu boli i puchnie. Nigdy nie drap miejsca użądlenia. W miejsce uktucia można przyłożyć okład o słabym odczynie kwaśnym (np. ocet lub sok cytrynowy).

2. Połącz ze sobą punkty określone współrzędnymi. Zapisz rozwiązanie.

	A	B	C	D	E	F	G	H	I	J	L	Ł	M	N	O	P	R	S	T	U
1	.	.	.	.	.	.	.	.	.	.	.	.	.	.	.	.	.	.	.	.
2	.	.	.	.	.	.	.	.	.	.	.	.	.	.	.	.	.	.	.	.
3	.	.	.	.	.	.	.	.	.	.	.	.	.	.	.	.	.	.	.	.
4	.	.	.	.	.	.	.	.	.	.	.	.	.	.	.	.	.	.	.	.
5	.	.	.	.	.	.	.	.	.	.	.	.	.	.	.	.	.	.	.	.
6	.	.	.	.	.	.	.	.	.	.	.	.	.	.	.	.	.	.	.	.
7	.	.	.	.	.	.	.	.	.	.	.	.	.	.	.	.	.	.	.	.
8	.	.	.	.	.	.	.	.	.	.	.	.	.	.	.	.	.	.	.	.
9	.	.	.	.	.	.	.	.	.	.	.	.	.	.	.	.	.	.	.	.
10	.	.	.	.	.	.	.	.	.	.	.	.	.	.	.	.	.	.	.	.
11	.	.	.	.	.	.	.	.	.	.	.	.	.	.	.	.	.	.	.	.
12	.	.	.	.	.	.	.	.	.	.	.	.	.	.	.	.	.	.	.	.
13	.	.	.	.	.	.	.	.	.	.	.	.	.	.	.	.	.	.	.	.
14	.	.	.	.	.	.	.	.	.	.	.	.	.	.	.	.	.	.	.	.
15	.	.	.	.	.	.	.	.	.	.	.	.	.	.	.	.	.	.	.	.

- B4-B12
- E4-F5
- F8-E9
- C9-F12
- i4-L4
- H6-H10
- i12-L12
- Ł10-Ł6
- P4-P11
- P11-N13
- B4-E4
- F5-F8
- E9-B9
- L1-J2
- i4-H6
- H10-i12
- L12-Ł10
- Ł6-L4
- M4-P4
- N13-M12

---



---



---

Temat: **Owady w naszym otoczeniu**

1. Wykorzystując szyfr ułamkowy rozkoduj hasło.

1	2	3	4	5	1	2	3	4	5	1	2	3	4	5	1	2	3	4	5					
A	B	C	D	E	F	G	H	I	J	K	L	Ł	M	N	O	P	R	S	T	U	W	X	Y	Z
1					2					3					4					5				

5	4	5	1	4	1	2	1	5	4	1	4	2	5	4	1	5	4
3	2	1	5	4	5	5	1	2	4	1	3	2	3	2	1	5	1

---

---

---

2. Dokończ zdanie zebranymi kolejno sylabami.

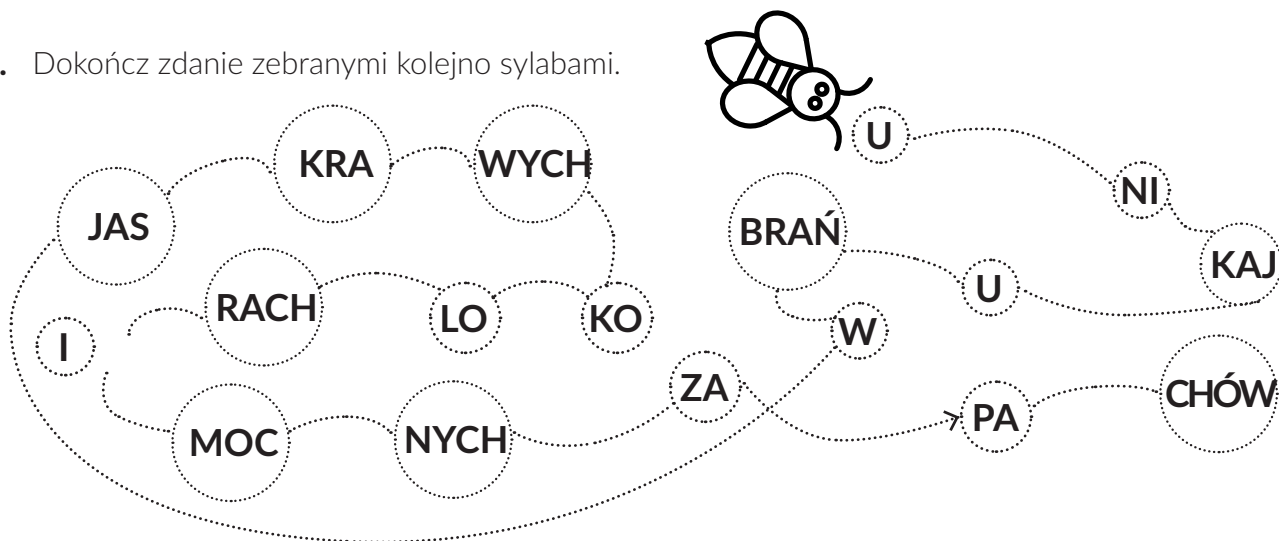

Jeśli udajesz się w okolice, gdzie jest dużo owadów

---

---

---

---

3. Wybierz pasujące wyrazy i utwórz hasło. Zapisz je poniżej.

W trakcie spacerów po plaży lub łące zawsze noś buty .  
 treningów ogrodzie basenie okulary

---

---

---



## Temat: **Bezpieczne użytkowanie urządzeń elektrycznych.**

1. Napisz nazwy urządzeń elektrycznych, które kojarzą Ci się z podanymi wyrazami.

ubrania      deska      kabel

---

---

---



woda      dzbanek      kabel

---

---

---



kabel      chleb      tost

---

---

---



bajka      film      pilot

---

---

---



włosy      łazienka      kabel

---

---

---



2. Połącz nazwy urządzeń elektrycznych z zadania numer 1 z fragmentami zdjęć.



3. Oceń zachowanie dzieci. Zaznacz symbol 😊 jeżeli zachowanie dziecka jest prawidłowe, natomiast gdy zachowanie jest nieprawidłowe zaznacz ☹️

Tomek przygotowuje niespodziankę dla mamy i samodzielnie prasuje ubrania 😊☹️.  
Monika odsunęła radio od franki 😊☹️. Ania poinformowała tatę, że zepsuła się wtyczka ładowarki 😊☹️. Beata przygotowała samodzielnie zapiekanki w mikrofalówce 😊☹️.  
Przed kąpielą Natalia przygotowała sobie suszarkę i włączyła ją do prądu 😊☹️.



# Temat: Ratowanie płonącego człowieka

1. Korzystając z szyfru liczbowego odkoduj hasło i je zapisz.

A	B	C	Ć	D	E	F	G	H	I	J	K	L	Ł	M	O	N	P	R	S	T	U	W	Y	Z	Ż
1	2	3	4	5	6	7	8	9	10	11	12	13	14	15	16	17	18	19	20	21	22	23	24	25	26

23 20-24-21-22-1-3-11-10 25-1-8-19-16-26-6-17-10-1 26-24-3-10-1  
 10 25-5-19-16-23-10-1 3-25-14-16-23-10-6-12-1  
 17-1-21-24-3-9-15-10-1-20-21 23-6-25-23-10-11  
 18-16-8-16-21-16-23-10-6

---

---

---

---

---

---

---

---

2. Oceń czy podane zdania są prawdziwe lub fałszywe. Zaznaczone sylaby czytane kolejno utworzą hasło. Zapisz je.

	Prawda	Fałsz
Człowiek na którym pali się ubranie w panice ucieka.	WEZ	U
Gdy poszkodowany biegnie ruch powietrza ugasi płomienie.	RA	WIJ
Płonącą osobę należy przewrócić twarzą do ziemi.	PO	TU
Płonące na człowieku ubranie najlepiej ugasić kocem ratowniczym.	GO	JESZ
Można ugasić palące się na człowieku ubranie, machając nad poszkodowanym np. kurtką.	ŻY	TO
Z poszkodowanego nie należy zdejmować odzieży.	WIE	CIE

---

---

---

---

---

---

---

---

Pozostałe sylaby czytane kolejno utworzą hasło.

---

---

---

---

---

---

---

---

# Temat: Ratowanie płonącego człowieka

1. Sprawdź czy wiesz w jaki sposób należy udzielić pierwszej pomocy.

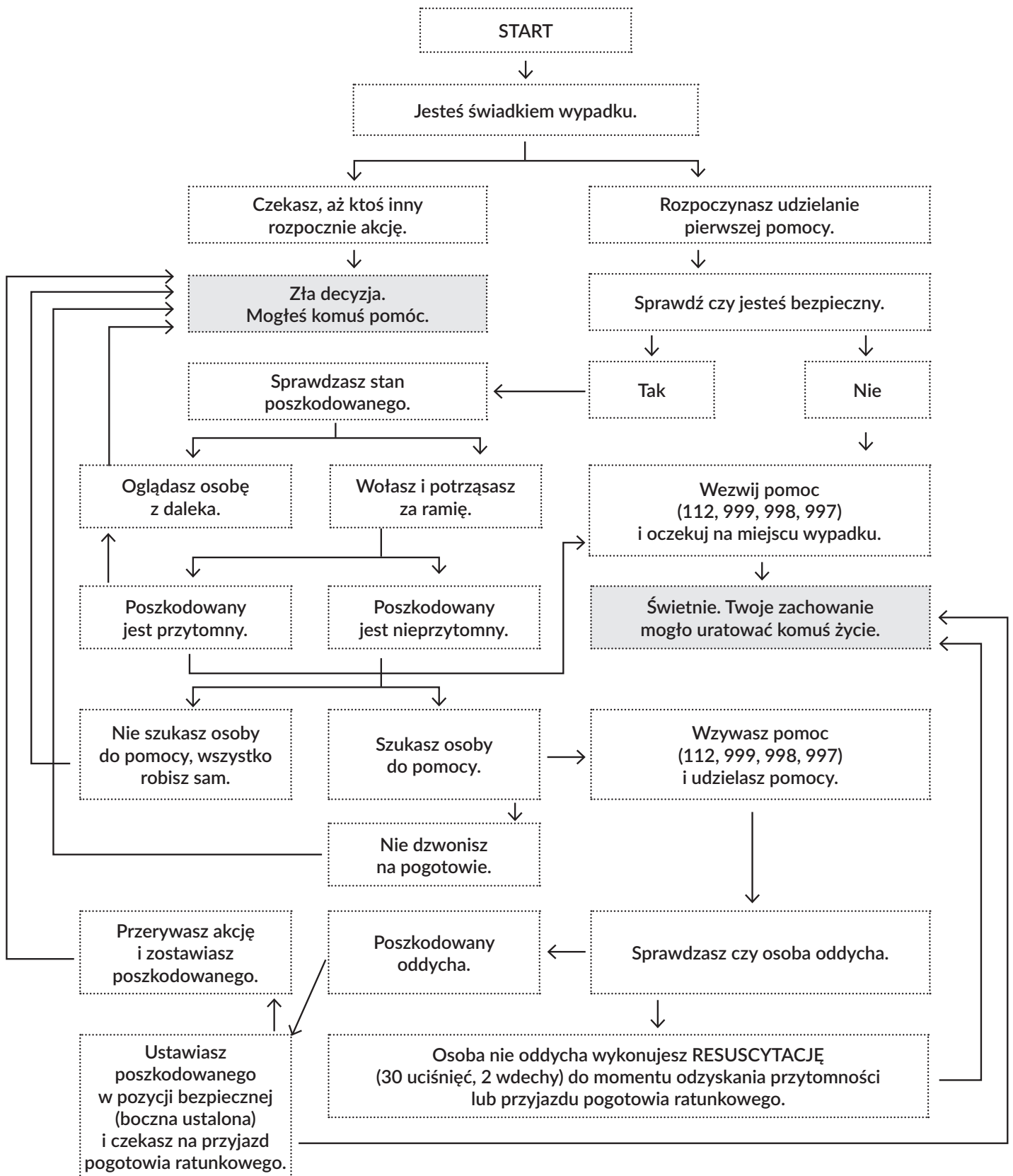

Temat: Nie wypalaj traw – chroń życie i przyrodę.

1. Rozwiąż krzyżówkę.

6.

12.

8.

11.

13.

3.

2.

7.

1.

5.

10.

4.

I	II	III
---	----	-----

IV	V	VI	VII	VIII	IX	J
----	---	----	-----	------	----	---

X	A	XI
---	---	----

XII
-----

VI	XIII	VIII
----	------	------

Temat: **Nie wypalaj traw – chroń życie i przyrodę.**

1. Przyjrzyj się motyłom narysowanym wg ustalonego porządku. W którą stronę powinna być skierowana głowa brakującego owada? Otocz pętlą właściwy rysunek.

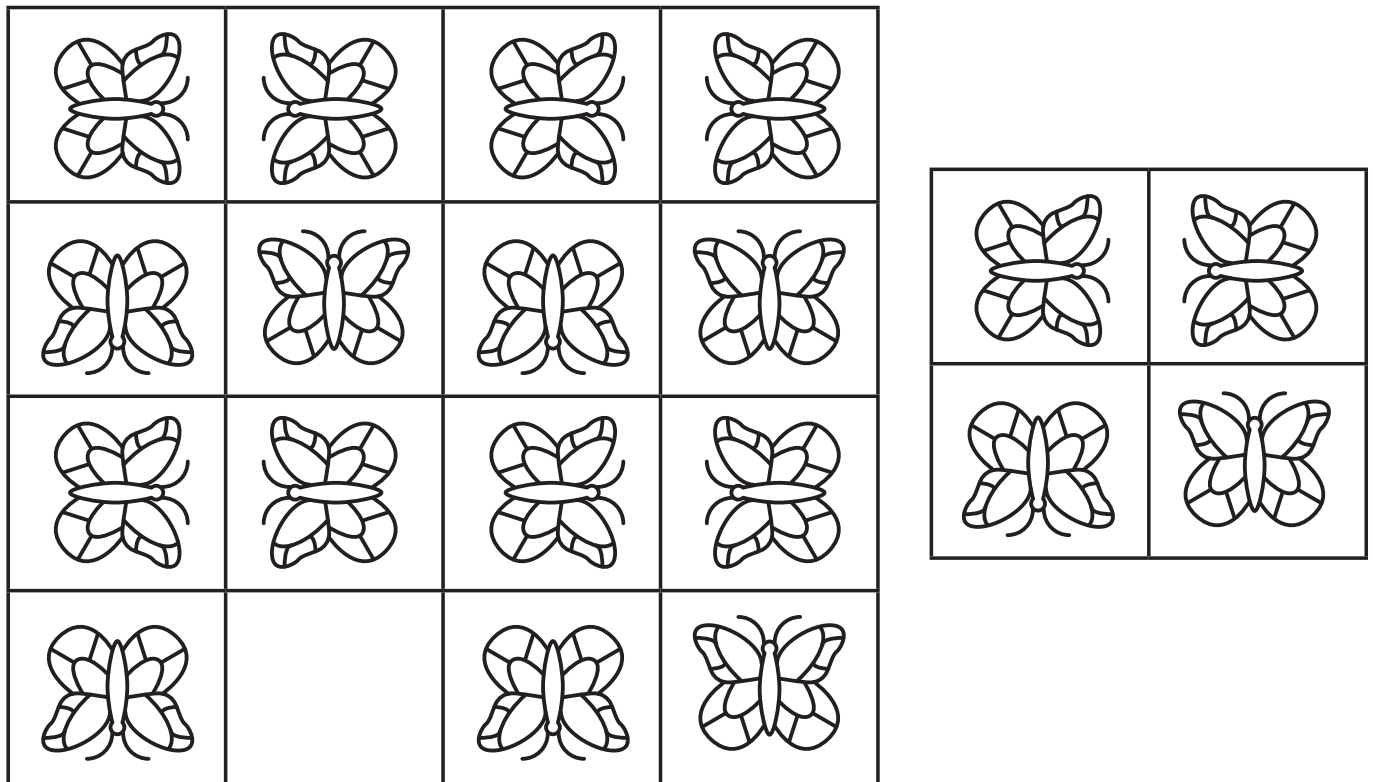

2. Przeczytaj uważnie tekst. Ustal, w jakiej kolejności pojawiały się zwierzęta na łące. Przeczytaj sylaby w odpowiedniej kolejności i zapisz hasło.

Na łąkę przyleciał motyl z biedronką. Za nimi przybiegła mrówka ze świerszczem. Przed motylem przykicał zając. Po świerszczu na łąkę przybiegła sarna.

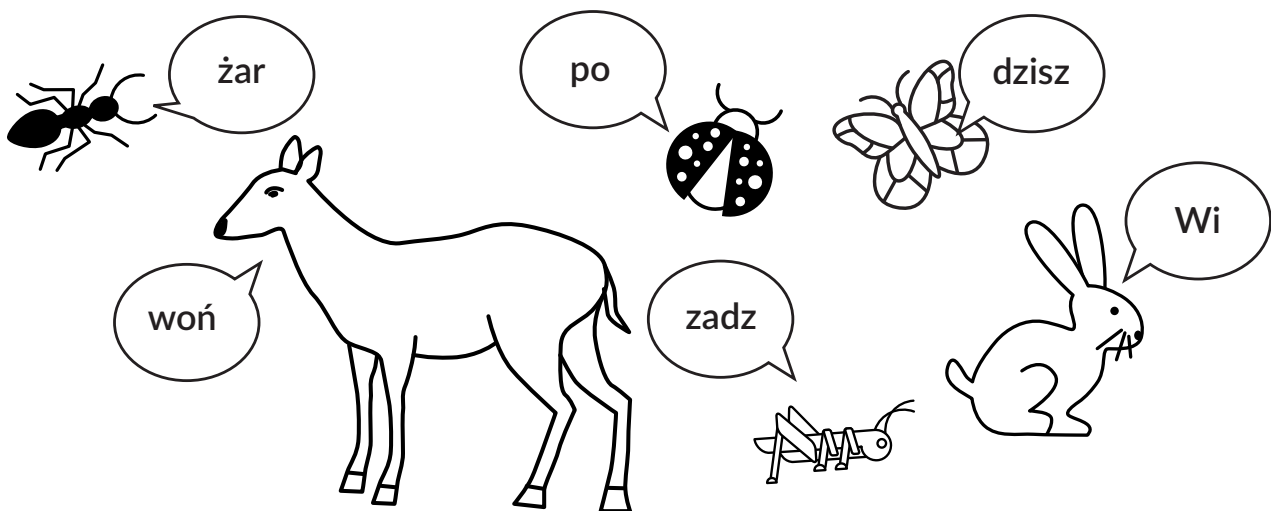

---



---



---

Temat: **Zasady bezpieczeństwa pożarowego.**

1. Zbierz sylaby zgodnie z podanym kodem. Rozpocznij od kropki. Zebrane sylaby utworzą hasło. Zapisz je.

KA	MU	PE	LA	AP	PAL	MA
BAW	SIĘ	OG	MA	PAŁ	KA	MI
NIE	TOM	NIEM	I	ZA	PA	WA

→↑→→↓→→↑→→

---



---



---

2. Zbierz sylaby zapisane w kształtach od najmniejszego kształtu do największego. Zebrane sylaby utworzą hasło. Zapisz je.

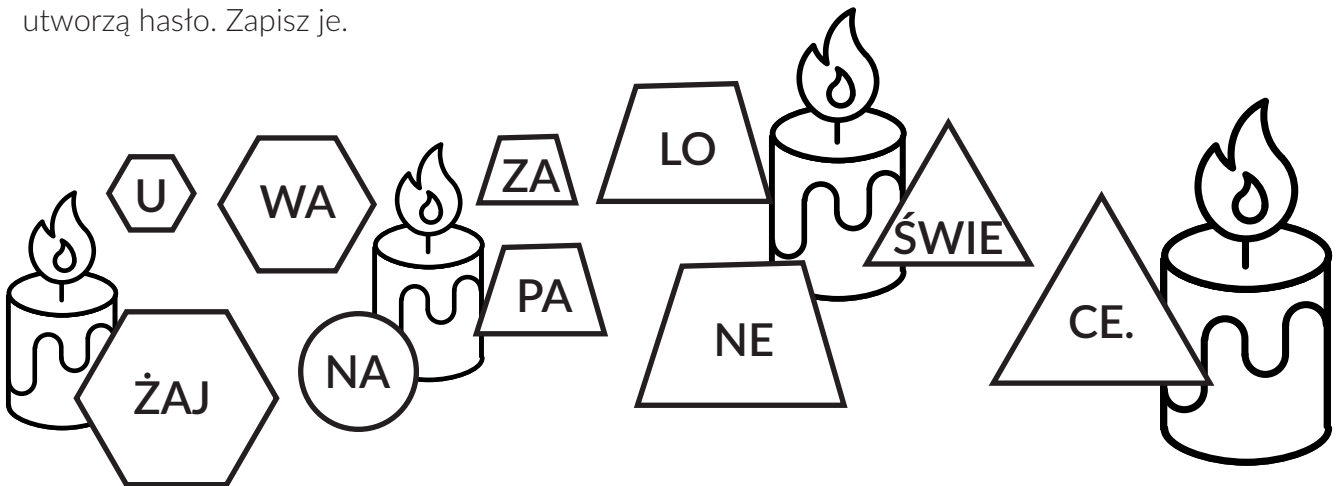

---















---



---

3. Otocz pętlą znaki związane z bezpiecznym opuszczaniem budynku w przypadku pożaru. Litery pod zaznaczonymi znakami utworzą rozwiązanie.

 E	 S	 W	 U	 A	 K	 I	 U	 A
 C	 D	 J	 A	<hr/> <hr/> <hr/>				

Temat: **Zasady bezpieczeństwa pożarowego.**

1. Zbierz litery z kolejnych kół zgodnie z ruchem wskazówek zegara. Z każdego koła weź jedną literę. Zaczynaj od miejsca oznaczonego kropką. Zebrane litery utworzą hasło.

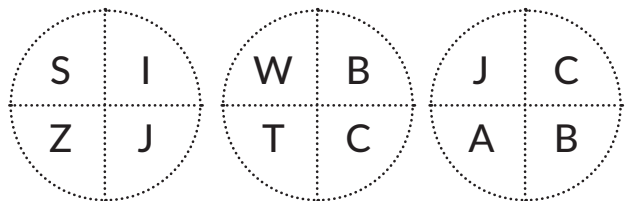
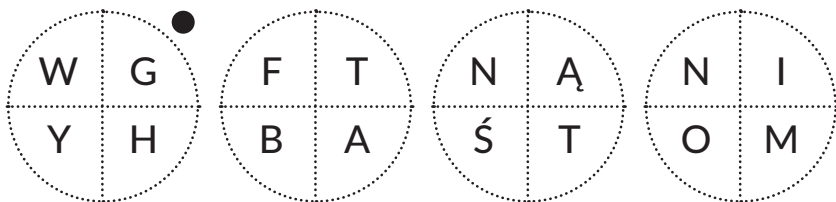

---



---



---

2. Uruchom czujkę łącząc kolejne wyrazy w taki sposób, aby utworzyły zdanie. Zapisz je.

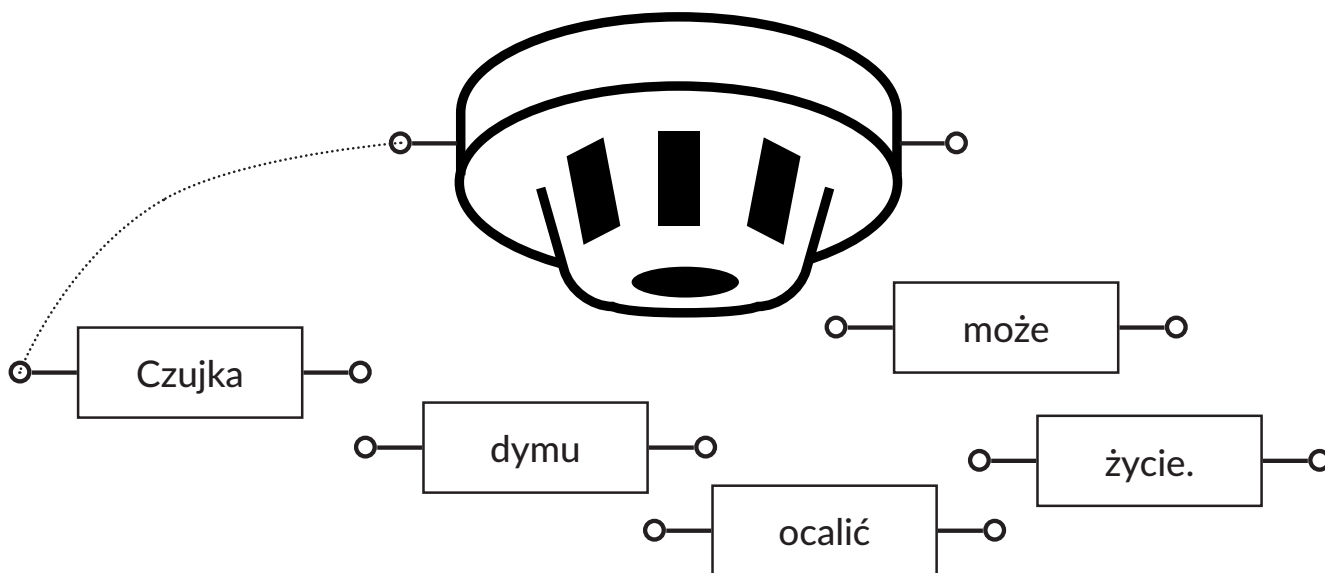

---



---



---

3. Wytnij, uzupełnij i ozdób kartę informacyjną.



Zauważysz pożar, dzwoń!

lub



# Temat: Nie dla czadu.

1. Przygotuj pionki oraz kostkę. Zagraj w grę planszową. W trakcie gry odpowiadaj na pytania związane z zagrożeniem czadem. Za każdą prawidłową odpowiedź zdobywasz 1 punkt. Na koniec policz ile punktów udało Ci się zdobyć.

<b>START</b>				<b>STRATA KOLEJKI</b>			
1	2	?	3	4	5	6	7
							?
							STRATA KOLEJKI
							?
							10
							DODATKOWY RZUT
							11
							?
							12
							13
							?
							14
							15
							16
							17
							18
							19
							20
							21
							22
							23
							24
							25
							26
							27
<b>META</b>							

		PRAWDA	FAŁSZ
3	Samochody z uruchomionym silnikiem są źródłem czadu.	<input type="radio"/>	<input type="radio"/>
5	Zablokowany i nieszczelny komin nie jest źródłem czadu.	<input type="radio"/>	<input type="radio"/>
8	Brak wentylacji w łazience może spowodować zatrucie czadem.	<input type="radio"/>	<input type="radio"/>
10	Brak mikrowentylacji czyli szczelnie zamknięte okna nie mogą być źródłem zatrucia czadem.	<input type="radio"/>	<input type="radio"/>
12	Czujnik czadu może uratować życie.	<input type="radio"/>	<input type="radio"/>
14	Ból głowy może być objawem zatrucia tlenkiem węgla.	<input type="radio"/>	<input type="radio"/>
17	Utrata przytomności może być objawem zatrucia czadem.	<input type="radio"/>	<input type="radio"/>
20	Tlenek węgla jest gazem o silnym zapachu.	<input type="radio"/>	<input type="radio"/>
24	W przypadku ulatniania się czadu, należy otworzyć okna.	<input type="radio"/>	<input type="radio"/>

3P, 5F, 8P, 10F, 12P, 14P, 17P, 20F, 24P

Temat: **Zasady bezpieczeństwa pożarowego.**

1. Zbierz sylaby zgodnie z kolejnymi numerami pól w tabeli obok. Zebrane sylaby utworzą hasło. Zapisz je.

HU	ZA	FY	WA
CE	SE	KA	WI
BLE	SZA	BEZ	DA
BY	KY	PIECZ	KO

	1		
6		7	4
8	5	2	
		3	

---



---



---

2. W każdej kolumnie otocz pętlą literę, która się nie powtarza. Litery czytane kolejno od lewej do prawej utworzą hasło.

E	Ó	M	T	A	E	L	O	M
E	Ó	M	L	A	E	L	Ó	M
E	O	M	L	A	K	L	O	M
K	Ó	N	L	A	E	T	O	M
E	Ó	M	L	A	E	L	O	W

*Nie wkładaj niczego do*

---



---



---

3. Uzupełnij zdania lub związki wyrazowe odpowiednimi wyrazami. W każdym wyrazie oznaczone litery czytane kolejno utworzą hasło.

to miejsce gdzie się gotuje

chleba

zbożowa lub z mlekiem

---



---



---

Temat: **Nie pal śmieci – nie psuj atmosfery!**

1. Połącz śmieci z odpowiednimi pojemnikami do segregowania odpadów. Odpowiednio dobrane śmieci utworzą z sylab wyraz, a wyrazy z poszczególnych pojemników utworzą hasło.

PLASTIK      SZKŁO      MAKULATURA      BIO

NIE      SPA      LA      CI      ŚMIE      NIE      CZA      CZYSZ      ZA      TRZE      PO      WIE

---



---



---

2. Dopasuj wyrazy do odpowiednich pól w diagramie. Ponumerowane pola utworzą hasło.

ŚWIETŁÓWKI      KOMÓRKI      LEKI      BATERIE      TERMOMETR

					5				
	K	4				6			
				3					
				2					
1									i

Czyste

1	2	3	D	4	W	5	S	6	3
---	---	---	---	---	---	---	---	---	---

# Temat: Gaśnica – co warto o niej wiedzieć?

1. Popraw po śladzie urządzenie służące do gaszenia pożarów i wpisz jego nazwę.

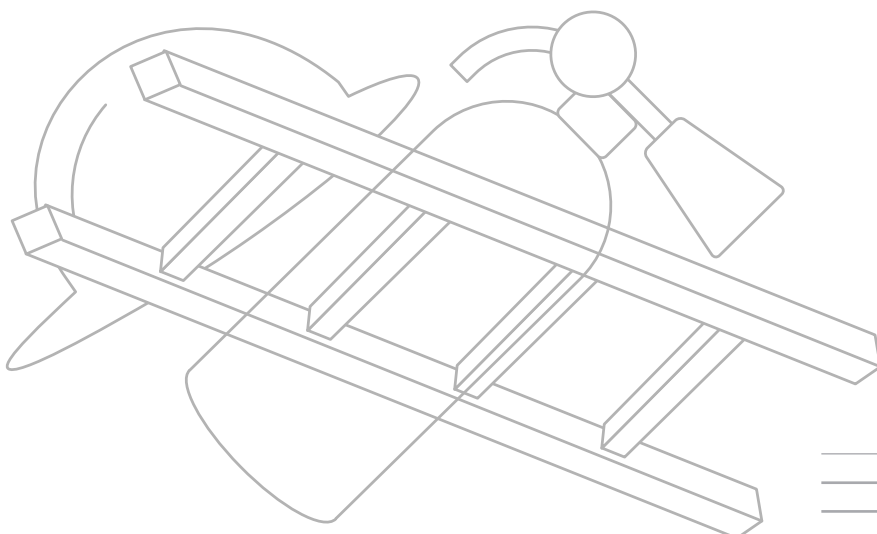

---

---

---

2. Połącz gaśnicę z opisem jej wykorzystania. Zastanówcie się jakie gaśnice należy posiadać w domu.

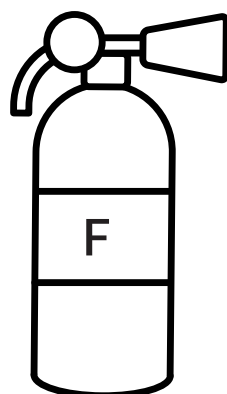
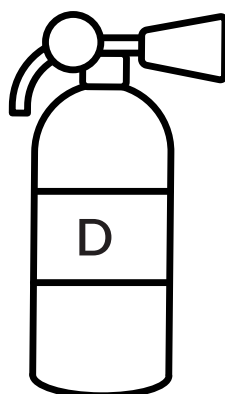
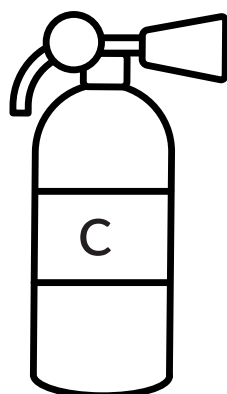
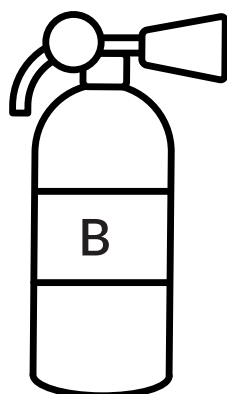
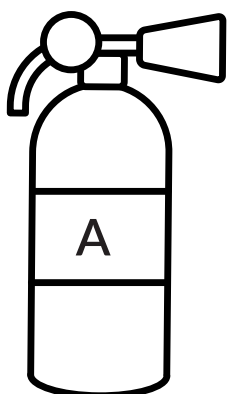

MATERIAŁY STAŁE  
POCHODZENIA ORGANICZNEGO  
(DREWNO, PAPIER, SŁOMA)

POŻAR GAZÓW  
(ACETON,  
WODÓR, METAN)

POŻAR CIECZY  
(LAKIER, ALKOHOL,  
OLEJ)

POŻAR METALI  
POŻAR TŁUSZCZÓW

2. Ułóż zdanie z rozsypanki wyrazowej.



---

---

---

Temat: **Gdy poczujesz gaz**

1. Wytnij obrazki z boku strony i przyklej je w odpowiednie miejsca na ilustracji. Omów jak należy zachować się w sytuacji gdy poczujesz ulatniający się gaz.

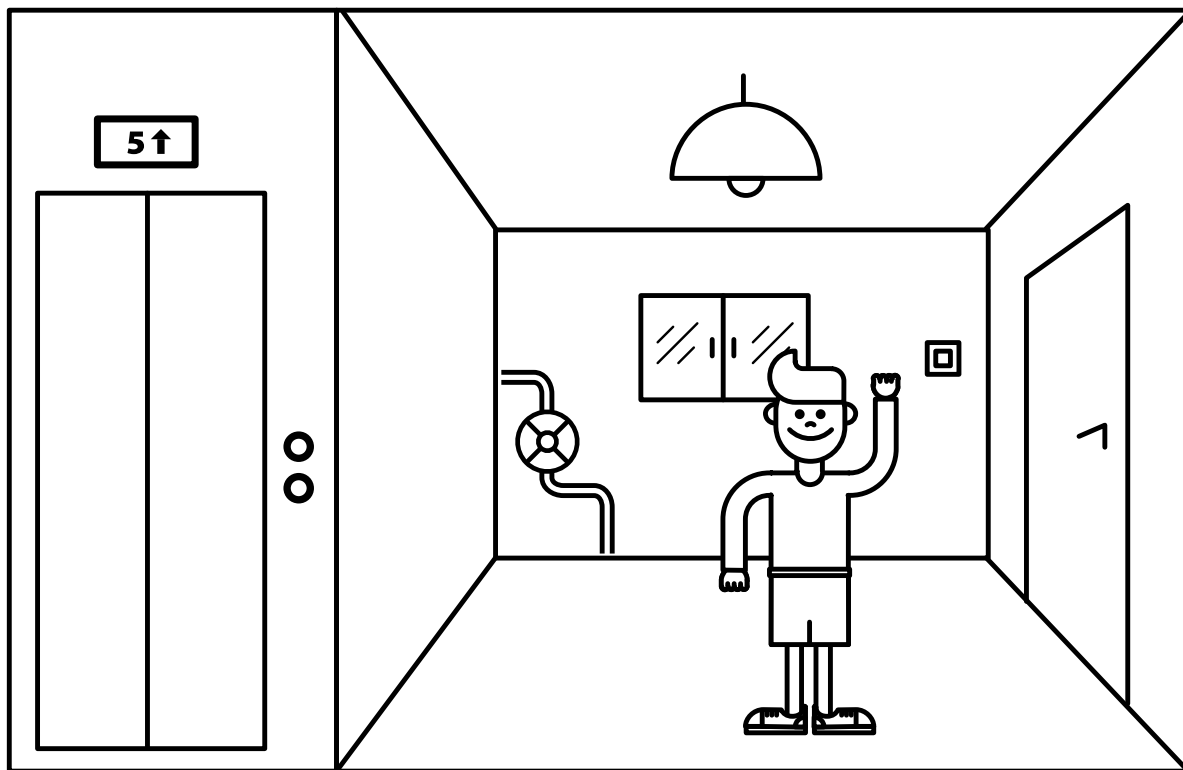



ZAKRĘĆ ZAWÓR 

OTWÓRZ OKNO 

WEZWIJ POMOC **112**

WYJDŹ NA ZEWNĄTRZ 

NIE KORZYSTAJ Z WINDY 

POWIADOM INNYCH 

NIE WŁĄCZAJ ŚWIATŁA 

2. Rozwiąż rebus.

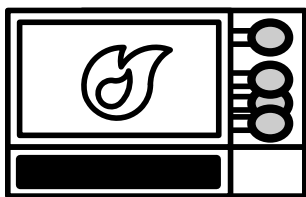

~~Z~~ A=O ~~Ł~~K



ÓWKA

---



---



---

## Temat: Co wiesz o bezpieczeństwie?

1. Sprawdź swoje wiadomości na temat bezpieczeństwa. Odpowiedź na pytania i pokoloruj pola oznaczone w odpowiedzi.

	Pytanie	Tak	Nie		Pytanie	Tak	Nie
1.	Bomby, pociski, granaty to niewypały.	C1, D1, i1,	C2, E6, C3,	2.	Jeżeli biegnie za tobą pies, uciekaj szybciej.	R3, R4, O3,	J1, N1, O1,
3.	W pozycji ataku przez psa przyjmij pozycję żółwia.	B2, E2, H2	I5, I6, I4,	4.	W góry wybieraj się zawsze z osobą dorosłą.	P2, P3, P5,	D4, D5, P3,
5.	Wybierając się w góry z dorosłym nie informujecie innych dokąd idziecie.	B2, B4, B3,	C4, J4, O4,	6.	Podczas zabaw nad wodą nie skacz na główkę w miejscach nieznanach.	M5, M6, E5,	N5, N6, E7,
7.	Czerwona flaga na kąpielisku oznacza, że można się kąpać.	D4, C2, K3,	K3, M3, E3,	8.	Fajerwerki może kupić dziecko.	A1, C1, D7,	D4, i4, N4
9.	Numer 997 to numer alarmowy na policję.	B3, H3, K2,	I5, I6, E2,	10.	Podczas jazdy na nartach trzeba mieć kask.	M2, E6, P6,	K6, K7, G1,
11.	Razem z rodzicem możecie usunąć gniazdo os.	F4, E4,	C7, D7,	12.	Do gaszenia urządzeń elektrycznych używaj wody.		K5, K6,
13.	Palącego się człowieka należy wyrzucić twarzą do ziemi.	J7, I7,	O3, O6,	14.	Gdy poczujesz gaz nie włączaj światła.	N7, O7,	

	A	B	C	D	E	F	G	H	I	J	K	L	Ł	M	N	O	P	R
1																		
2																		
3																		
4																		
5																		
6																		
7																		

2. W ciągu liter wykreśl nazwy służb ratunkowych. Pozostałe litery utworzą hasło.

## WPOGOTOWIESYTUACJIRATUNKOWEZAGROŻENIAPOLICJAZAW SZESTRAŻPOWIADOMPOŻARNADOROSŁEGO

---



---



---